

E559N08(M)

DORMER



3 darab egyenes hornyú kézi menetfúró készlet, ISO szabványos, Metrikus

Ideális kemény anyagok kézi menetfúrásához. Az egyenes hornyú kialakításnak köszönhetően átmenő és zsákfuratokhoz egyaránt alkalmas. A 3 darabból álló készletet egymás után kell használni, először az indító menetfúrót a durva nagyoláshoz, másodszor a köztes menetfúrót a menet egy kicsit teltebb fúrásához, harmadszor pedig a befejező menetfúrót a menet simításához és pontosabbá tételéhez.

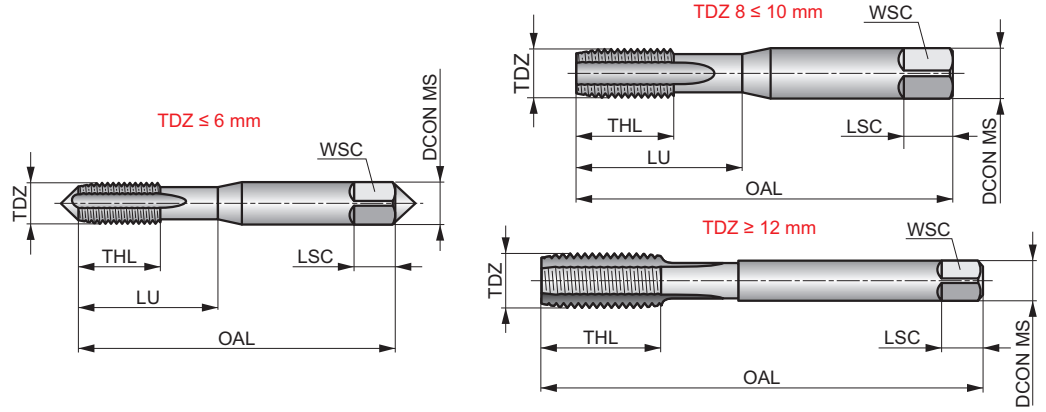

	ISO 529	6H
	1.5×D	HSS
		Bright

Munkadarab alapanyag csoport alkalmazhatóság

P1.1	P1.2	P1.3	P2.1	P2.2	P2.3	P3.1	P3.2	P4.1	K2.1	K2.2	K3.1	K3.2	N1.3
■	■	■	▣	■	▣	▣	■	▣	▣	▣	▣	▣	▣
N2.3	N3.1	N3.2	N3.3										
▣	▣	▣	▣										

Product	TDZ	TP	OAL	TD	THL	DCON MS	WSC	LSC	NOF	PHD	LU
		(mm)	(mm)	(mm)	(mm)	(mm)	(mm)	(mm)		(mm)	(mm)
E559M3N08	3	0.50	48.0	3.00	11	3.15	2.50	5	3	2.50	18.00
E559M4N08	4	0.70	53.0	4.00	13	4.00	3.15	6	3	3.30	21.00
E559M5N08	5	0.80	58.0	5.00	16	5.00	4.00	7	3	4.20	25.00
E559M6N08	6	1.00	66.0	6.00	19	6.00	5.00	8	3	5.00	30.00
E559M8N08	8	1.25	72.0	8.00	22	8.00	6.30	9	4	6.80	35.00
E559M10N08	10	1.50	80.0	10.00	24	10.00	8.00	11	4	8.50	39.00
E559M12N08	12	1.75	89.0	12.00	29	9.00	7.10	10	4	10.20	–
E559M14N08	14	2.00	95.0	14.00	30	11.20	9.00	12	4	12.00	–
E559M16N08	16	2.00	102.0	16.00	32	12.50	10.00	13	4	14.00	–
E559M20N08	20	2.50	112.0	20.00	37	14.00	11.20	14	4	17.50	–