

E559N06(M)

DORMER



3 darabos egyenes hornyú kézi menetfúró, ISO szabványos, Metrikus

A legszokoldalúbb menetfúrók kézi használatra vagy gépi menetfúráshoz, átmenő vagy zsákfuratok készítéséhez közepes szilárdságú, közepes széntartalmú és ötvözött acélban. A készlet 3 különböző megvezetésű menetfúrót tartalmaz; a kúpos vezető ideális rövid átmenő furatokhoz, a csapos megvezetésű tökéletes a mélyebb átmenő furatokhoz, a megvezetés nélküli pedig a legjobb a zsákfuratokhoz.

	ISO 529	6H
	1.5xD	HSS
A 6-8 B 3.5-5 C 2-3		
Bright		

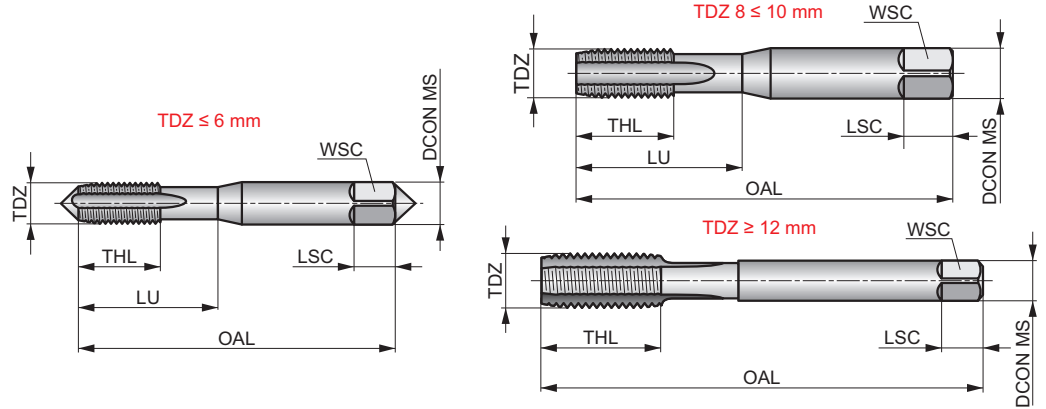

Munkadarab alapanyag csoport alkalmazhatóság és forgácsolási sebesség (m/min) kezdő érték és előtolás betű kódja. Az előtolás táblázatok az XY oldaltól találhatóak

P1.1 ■ 6	P1.2 ■ 6	P1.3 ■ 6	P2.1 ▣ 5	P2.2 ■ 4	P2.3 ▣ 3	P3.1 ▣ 3	P3.2 ■ 3	P4.1 ▣ 2	K2.1 ▣ 10	K2.2 ▣ 8	K3.1 ▣ 9	K3.2 ▣ 6	N1.3 ▣ 6
N2.3 ▣ 6	N3.1 ▣ 14	N3.2 ▣ 8	N3.3 ▣ 4										

Product	TDZ	TP	OAL	TD	THL	DCON MS	WSC	LSC	NOF	PHD	LU
	(mm)	(mm)	(mm)	(mm)	(mm)	(mm)	(mm)	(mm)		(mm)	(mm)
E559M3N06	3	0.50	48.0	3.00	11	3.15	2.50	5	3	2.50	18.00
E559M4N06	4	0.70	53.0	4.00	13	4.00	3.15	6	3	3.30	21.00
E559M5N06	5	0.80	58.0	5.00	16	5.00	4.00	7	3	4.20	25.00
E559M6N06	6	1.00	66.0	6.00	19	6.30	5.00	8	3	5.00	30.00
E559M8N06	8	1.25	72.0	8.00	22	8.00	6.30	9	4	6.80	35.00
E559M10N06	10	1.50	80.0	10.00	24	10.00	8.00	11	4	8.50	39.00
E559M12N06	12	1.75	89.0	12.00	29	9.00	7.10	10	4	10.20	-
E559M14N06	14	2.00	95.0	14.00	30	11.20	9.00	12	4	12.00	-
E559M16N06	16	2.00	102.0	16.00	32	12.50	10.00	13	4	14.00	-
E559M20N06	20	2.50	112.0	20.00	37	14.00	11.20	14	4	17.50	-