

E241

DORMER



Kék SHARK terelőéles gépi menetfúró, metrikus, DIN szabvány

Nagy teljesítményű menetfúró, átmenő furatokhoz, csökkentett vagy erősített szárral, közepes szilárdságú saválló acélokhoz. Egyedi HSS-E-PM alapréteg, Super-B bevonattal, további élkiképzéssel biztosítja a folyamatstabilitást, kiváló teljesítményt és szerszám élettartamot.

SHARK

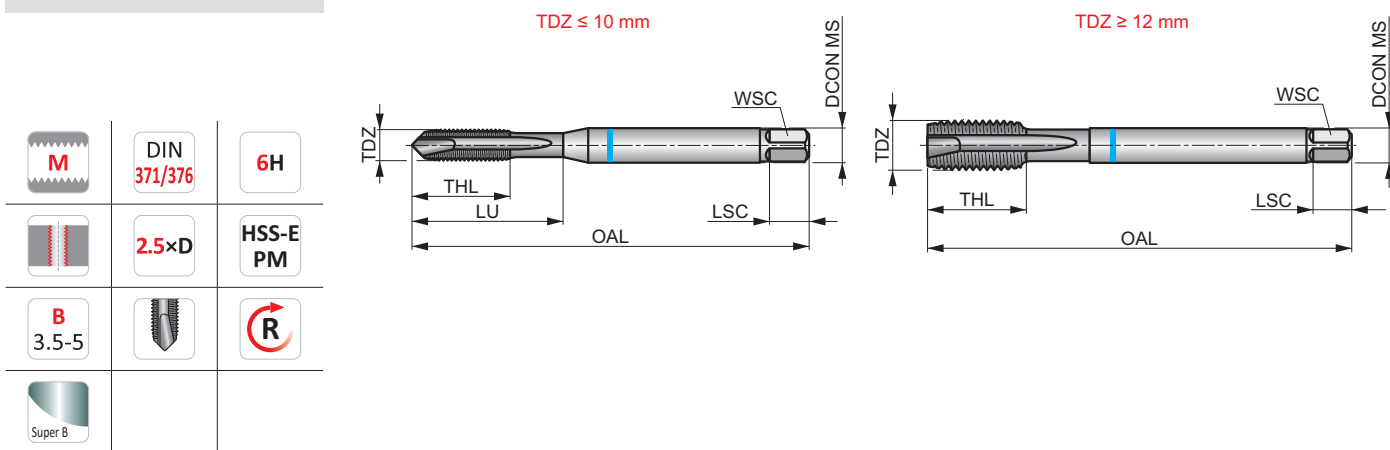

	DIN 371/376	6H
	2.5xD	HSS-E PM
B 3.5-5		

Munkadarab alapanyag csoport alkalmazhatóság és forgácsolási sebesség (m/min) kezdő érték és előtolás betű kódja. Az előtolás táblázatok az XY oldaltól találhatóak

P2.3	P3.3	P4.1	P4.2	M1.1	M1.2	M2.1	M2.2	M2.3	M3.1	M3.2	M3.3	M4.1	M4.2
▣16	▣14	▣11	▣9	■19	■16	■17	■14	▣12	■12	■10	■9	■6	▣5

Product	TDZ	TP	OAL	THL	DCON MS	WSC	LSC	NOF	PHD	LU
E241M3	3	0.50	56.0	9	3.50	2.70	6	3	2.50	18.00
E241M4	4	0.70	63.0	12	4.50	3.40	6	3	3.30	21.00
E241M5	5	0.80	70.0	13	6.00	4.90	8	3	4.20	25.00
E241M6	6	1.00	80.0	15	6.00	4.90	8	3	5.00	30.00
E241M8	8	1.25	90.0	18	8.00	6.20	9	3	6.80	35.00
E241M10	10	1.50	100.0	20	10.00	8.00	11	3	8.50	39.00
E241M12	12	1.75	110.0	23	9.00	7.00	10	4	10.30	-
E241M14	14	2.00	110.0	25	11.00	9.00	12	4	12.00	-
E241M16	16	2.00	110.0	25	12.00	9.00	12	4	14.00	-
E241M18	18	2.50	125.0	30	14.00	11.00	14	4	15.50	-
E241M20	20	2.50	140.0	30	16.00	12.00	15	4	17.50	-